

KÜHLGERÄTE - KÜHLER

✓ Plug & play Flüssigkeitskühlung mit breiten Anwendungsmöglichkeiten zum Kühlen und Gefrieren

✓ verschiedene Verwendungszwecke in der Lebensmittelproduktion, in industriellen Produktionsprozessen, in Einzelhandelslagern, in Geschäftsräumen usw.

Vergleich der Leistung von Kühlmaschinen Twineco® R723

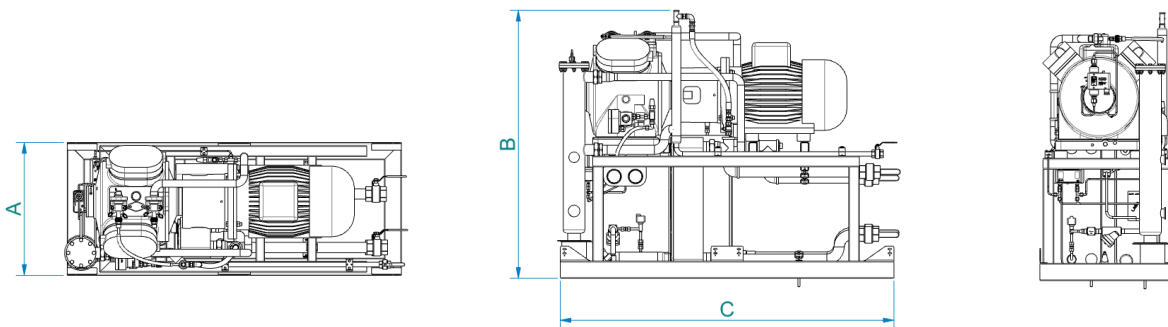
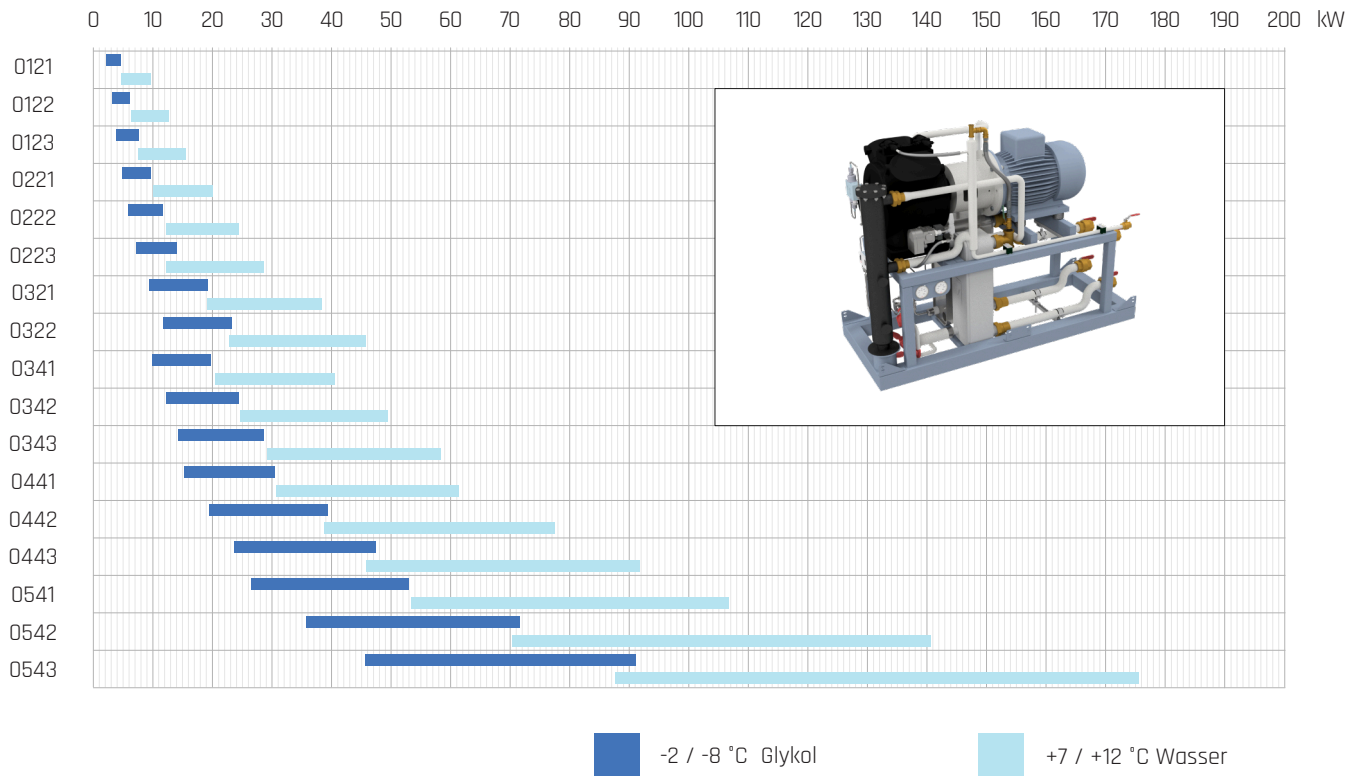

Kühlmaschinen Twineco® R723

Kompressor	Anzahl der Kompressoren	Abmessungen (mm)			Gewicht (kg)
		Breite A	Höhe B	Länge C	
0121 - 0123 0221 - 0223	1	520	1150	1110	280
0321 - 0322 0341 - 0343	1	570	1150	1285	420
0441 - 0443 0541 - 0543	1	620	1300	1560	620