

SCHRAUBENKOMPRESSOREINHEITEN

✓ breite Anwendung vor allem in der Industrie,
Lebensmittelindustrie – Schockfrosten, Kühltunnel,
Kühl- und Tiefkühlager

✓ kühlen und Gefrieren mit großer Kapazität

Vergleich der Leistung von Schraubenkompressoreinheiten Twineco®

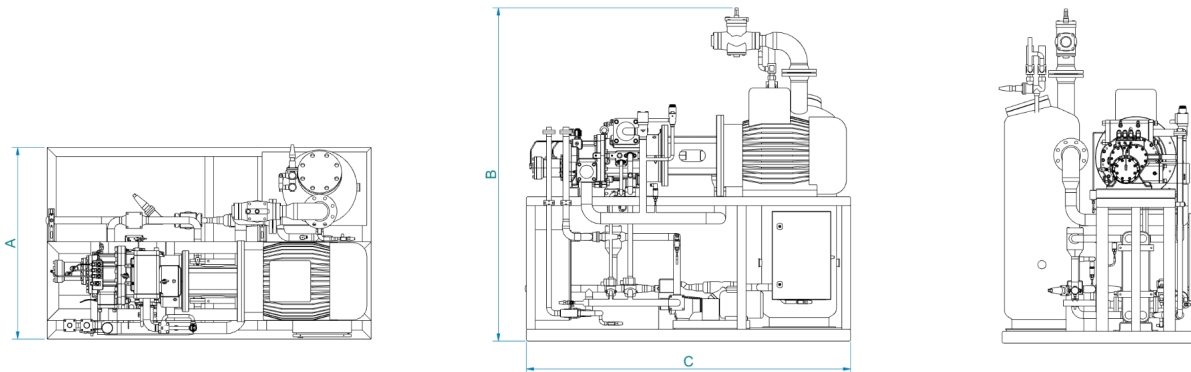
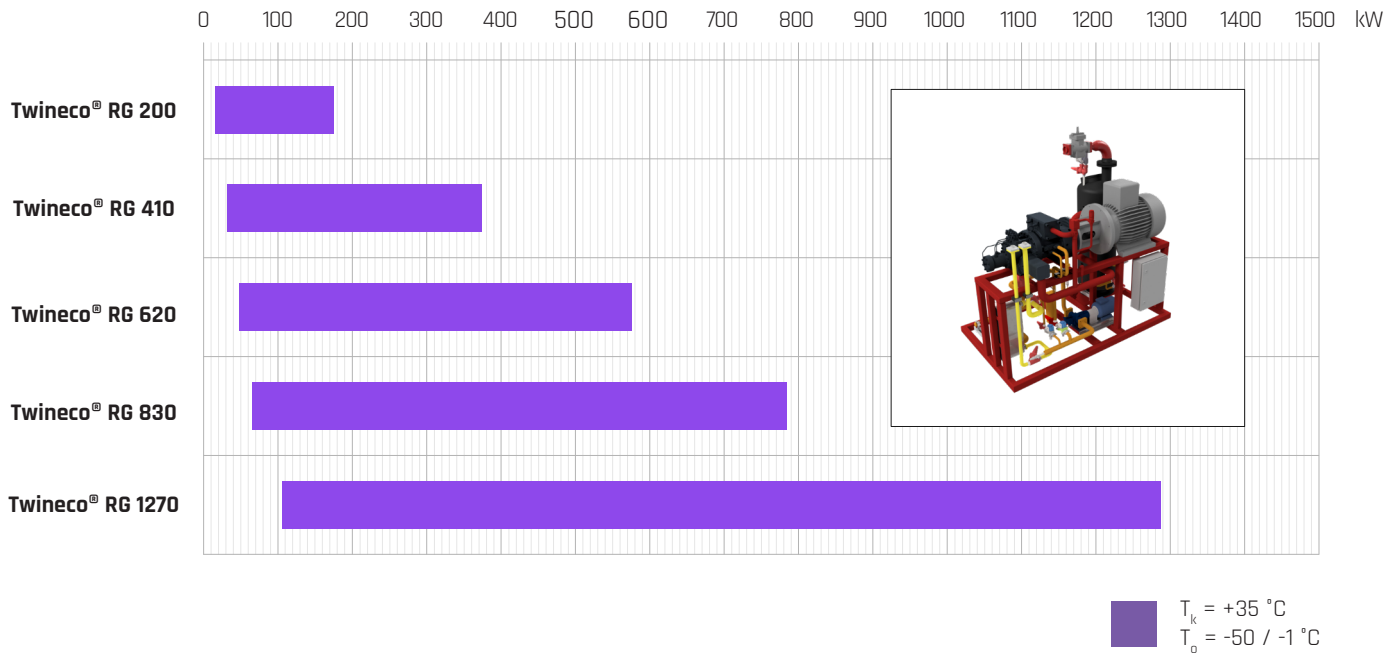

Schraubenkompressoreinheiten

Einheit	Abmessungen (mm)			Gewicht (kg)
	Breite A	Höhe B	Länge C	
RG 200	900	1 800	2 200	1 100
RG 410	1 300	2 400	2 200	1 600
RG 620	1 300	2 400	2 500	2 500
RG 830	1 700	2 400	3 000	3 800
RG 1270	1 700	2 600	3 200	4 500